

Gids voor speelterreinen



AIRE DE JEUX POUR ENFANTS
SOUS LA RESPONSABILITE
ET LA SURVEILLANCE
DES PARENTS OU ACCOMPAGNATEURS
RÉSERVÉE AUX ENFANTS DE 3 À 14 ANS

EXPLOITANTS DE LAIRE DE JEUX :

Tél : 0478 22 11 11



Mission Wallonne
des Secteurs Verts





SAMENVATTING

PAGINA 1

INLEIDING

PAGINA 3

REGELGEVING EN NORMEN

PAGINA 6

SPEELTOESTELLEN KIEZEN

PAGINA 15

VLOEROPPERVLAK

PAGINA 19

VOORZIENINGEN EN
AANDACHTSPUNTEN

PAGINA 23

WAT BIJ EEN ONGEVAL?

PAGINA 25

BIJLAGEN

PAGINA 2

ONGEVALLENSTATISTIEKEN

PAGINA 5

DE INRICHTING

PAGINA 9

SPECIFICATIES VAN
SPEELTOESTELLEN

PAGINA 17

VALBEVEILIGING

PAGINA 22

HET INSPECTIE- EN
ONDERHOUDSPLAN

PAGINA 24

PREVENTAGRI OP DE
BEZOEKBOERDERIJ

CONCLUSIE

065 / 61.13.70 – info@preventagri.be

1 | INLEIDING

Op veel land- en tuinbouwbedrijven die accommodatie, educatieve programma's of gastenverblijven aanbieden, is een speelterrein voor kinderen aanwezig.

In het belang van de consumentenveiligheid wordt de exploitatie van speelterreinen geregeld door het Koninklijk Besluit van 28 maart 2001.



De uitbater is verplicht om gebruikers een veilige speelruimte te bieden. Maar hoe realiseren we dit in de praktijk?

Deze handleiding is opgesteld in overeenstemming met de EN 1176- en 1177-normen en het "Handboek veiligheid van speelterreinen - 3de editie" uitgegeven door FOD economie



Het doel is om u stap voor stap te begeleiden bij het inrichten van een speelterrein dat voldoet aan deze wetgeving.

De eerste stap is om te definiëren wat een speelterrein is, zodat je weet of deze wetgeving erop van toepassing is.

Een gebied wordt als speelterrein beschouwd als aan deze 3 criteria wordt voldaan:

- Collectief;
- Speeltoestellen die gebruikmaken van zwaartekracht (bijv. glijden) of fysieke kracht (bijv. schommelen);
- Ten minste één speeltoestel voor de ontspanning van minderjarigen.



Een gazon met een schommel wordt daarom beschouwd als een speelterrein.

2 | ONGEVALLENSTATISTIEKEN

Vallen is de belangrijkste oorzaak van ongelukken op speelterreinen (71%, waaronder 57% vallen van een hoogte en 14% vallen op de begane grond). Botsingen (bijvoorbeeld een kind dat door een ander kind op een schommel wordt geraakt) zijn de op één na belangrijkste oorzaak van ongelukken (21%), maar er zijn ook risico's op snijwonden, beknellingen, contact met scherpe voorwerpen, enz. (8%).

Drie veelvoorkomende speeltoestellen zijn verantwoordelijk voor 80% van de ongelukken: glijbanen, klimtoestellen en schommels.



Als beheerder van de speeltuin **bent steeds verantwoordelijk**.

U dient ervoor te zorgen dat alle speeltoestellen op een veilige en duurzame manier worden geïnstalleerd en onderhouden.

3 | REGELGEVING EN NORMEN

De exploitant blijft verantwoordelijk voor de veiligheid op het speelterrein. Het Koninklijk Besluit verplicht hen tot:

- **Zorg voor de veiligheid van het speelterrein (opstelling van de verschillende speelelementen ten opzichte van elkaar, schokabsorberende ondergrond, bevestiging van de speeltoestellen om val-, snij- en beknellingsgevaar te voorkomen, instructie-/waarschuwborden, voldoende afvalbakken, eventueel afscherming van de ruimte...).**
- **Opgelet: het plaatsen van een bord "wij zijn niet verantwoordelijk voor gebeurlijke ongevallen" heeft geen juridische waarde en is zelfs verboden.**
- **Zorg ervoor dat het speelterrein en speeltoestellen regelmatig worden onderhouden.**

Definities

Twee belangrijke begrippen:

- ***Speeltoestellen: (glijbaan, schommel, zandbak, enz.): Dit verwijst naar een product dat bedoeld is voor plezier of ontspanning, ontworpen of duidelijk bedoeld voor gebruik door personen jonger dan 18 jaar, waarbij zwaartekracht of menselijke fysieke kracht de enige factor is, en bedoeld voor collectief gebruik op een speelzone.***



- ***Speelruimte: een ruimte om te spelen en/of te ontspannen, speciaal daarvoor ontworpen en ingericht, waarin ten minste één speeltoestel is geplaatst.***



Koninklijke besluiten

De specifieke eisen voor speeltoestellen en het beheer van speelterreinen worden geregeld door de volgende koninklijke besluiten:

28 maart 2001 - Koninklijk Besluit betreffende de veiligheid van speeltoestellen

28 maart 2001 - Koninklijk Besluit betreffende de uitbating van speelterreinen

Deze twee Besluiten leggen een resultaatsverplichting op, maar geen middelverplichting: de veiligheid moet gewaarborgd zijn.

Dit betekent dat de wet vereist dat u ervoor zorgt dat de speeltuin veilig is, maar niet voorschrijft hoe u dat moet doen. Normen helpen echter wel om dit doel te bereiken.

Normen

Speeltoestellen voor particulieren, hebben geen CE-markering, maar moeten wel voldoen aan de onderstaande Europese EN-normen:

- EN 1176: Speeltoestellen en speelplaatsondergronden;
- EN 1177: Schokabsorberende speelplaatsoppervlakken;
- EN 1069: waterglijbaan;
- EN 14974: schaatsuitrusting;
- EN 14960: opblaasbare constructies (springkastelen...).

Goed om te weten:

Als u een privéruimte met speeltoestellen bezit, bent u niet gebonden aan de regelgeving voor speelplaatsen.



Als het publiek echter potentieel toegang heeft tot deze ruimte, ontzeg hen dan de toegang door middel van een verbodsbord.



4 | DE INRICHTING

Bij het inrichten van de speelruimte moet er aandacht besteed worden aan:

- Gemakkelijke toegang voor de hulpdiensten voorzien;
- Directe toegang tot een openbare weg voorzien;
- Een hek plaatsen om te voorkomen dat een kind aan het toezicht van volwassenen ontsnapt en de speelruimte verlaat;
- Dat het gebied vrij is van prikkeldraad of andere zaken die verwondingen kunnen veroorzaken;



- Houd rekening met de verplaatsing van kinderen tussen verschillende speelzones, indien van toepassing;
- Wees voorzichtig met giftige planten in de nabijheid van het speelterrein;
- Als u besluit zand te gebruiken bij de installatie, moet u een afdekking (bijvoorbeeld een zeil) aanbrengen om vervuiling (zoals uitwerpselen van dieren) te voorkomen;
- Indien onder toezicht van de ouders: zorg voor zitplaatsen die goed zicht bieden op de speelplek.



5 | SPEELTOESTELLEN KIEZEN

Bij de keuze van speeltoestellen moet rekening gehouden worden met verschillende factoren:

- ▶ De meeste speelterreinen bevinden zich in de openlucht. Daardoor zijn ze onderhevig aan wisselende weersomstandigheden (hitte, vorst, regen, enz.).

Om de levensduur van speeltoestellen te verlengen, geld te besparen en daarmee de veiligheid te verhogen, is het essentieel om geschikte materialen te kiezen en het noodzakelijke onderhoud in te plannen.

Hout wordt bijvoorbeeld vaak gebruikt bij de constructie van speeltoestellen. Het is echter een vergankelijk materiaal dat ook kan worden aangetast door houtborende insecten (die gangen in het hout graven om zich te voeden, waardoor de sterkte van de constructie wordt aangetast).



Uitbaters die voor dit materiaal kiezen, moeten ervoor zorgen dat het vanaf de plaatsing op de juiste manier wordt behandeld, regelmatig wordt herbehandeld en, indien nodig, verrotte of beschadigde onderdelen worden vervangen. Houten speeltoestellen moeten ook regelmatig gecontroleerd worden op splinters en andere beschadigingen.

- ▶ Kies speeltoestellen die speciaal voor speelterreinen zijn ontworpen. Speeltoestellen voor thuisgebruik zijn vaak weliswaar goedkoper, maar ook vaak minder duurzaam.



De professionele speeltoestellen zijn specifiek ontworpen om intensief te worden gebruikt door een groot aantal kinderen.

- Kies speeltoestellen die de veiligheid garanderen. Voor speeltoestellen is een CE-markering alleen niet voldoende om de veiligheid te garanderen. Als een speeltoestel echter voldoet aan de EN 1176-norm, wordt het automatisch als veilig beschouwd op grond van een Koninklijk Besluit en is er dus geen risicobeoordeling door de exploitant nodig.

Bij aankoop moet de verkoper u een conformiteitsbewijs aanleveren.

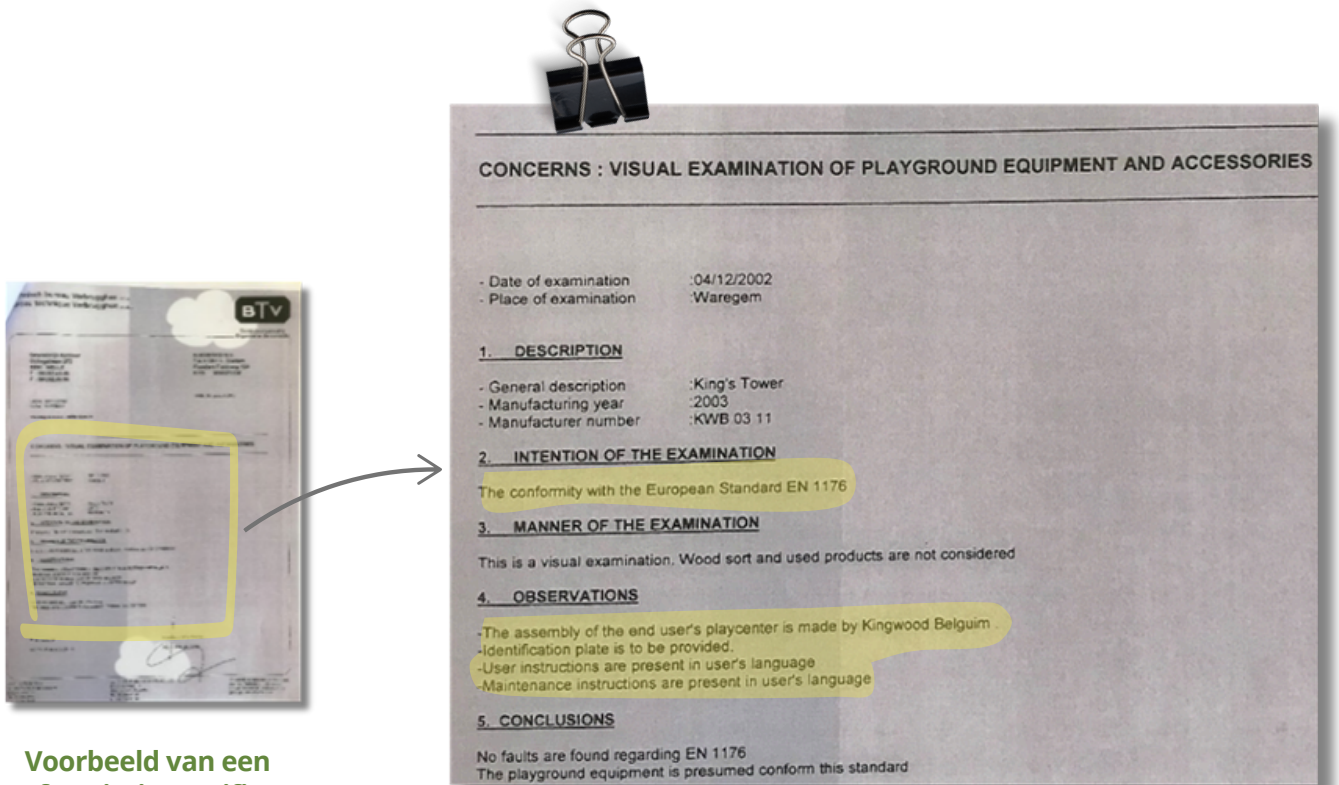

Voorbeeld van een conformiteitscertificaat voor speeltoestellen



Hou er rekening mee dat een risicoanalyse van het hele speelterrein verplicht blijft.

Een schommel die voldoet aan de EN 1176-norm is op zich veilig (bestand tegen rot en beschadigingen), maar dezelfde schommel die op een gazon of asfalt is geplaatst, kan bij een val van een kind tot andere verwondingen leiden.

- Kies sterke en duurzame kettingen en touwen. Controleer regelmatig hun staat.



- Kies speeltoestellen die zo ontworpen zijn dat een volwassene gemakkelijk een kind in nood te hulp kan schieten (vermijd bijvoorbeeld glijbanen in de vorm van een tunnel).



- Kies speeltoestellen die geschikt zijn voor de leeftijd van de hoofdgebruikers en ga bij voorkeur voor klassieke toestellen (schommel, zandbak, enz.) die kinderen net zo veel plezier bezorgen als meer geavanceerde speeltoestellen (kabelbaan met een hangende band, klimwand, enz.).



6 | SPECIFICATIES SPEELTOESTELLEN

Hieronder volgen enkele aandachtspunten, dit is een niet-limitatieve opsomming.

Gebruik een “sjabloon” om de voegen of openingen te testen. Raadpleeg hiervoor [pagina 75 van het handboek veiligheid van spelterreinen](#).

Enkele veelvoorkomende elementen onder de loep genomen:



Geen enkel object of materiaal mag snijdend, puntig of uitstekend zijn of scherpe randen hebben. Aanwezige lasverbindingen dienen gladgeslepen te zijn.

Elke uitstulping van meer dan 8 mm moet afgeschermd of afgeschuind zijn.

Voor meer informatie: [“Handboek veiligheid van spelterreinen”, 3e editie 2020](#).

a. Algemene vereisten

- ✿ Voorzie leuning en aan platforms en aan trappen. Als speeltoestellen een valhoogte van meer dan 3 meter hebben, moet een val volledig voorkomen worden.

Daarom wordt aanbevolen om bij de aankoop de voorkeur te geven aan minder hoge speeltoestellen.

- ✿ De afstand tussen de verticale spijlen moet kleiner zijn dan 9 cm en groter dan 23 cm. De afstand mag niet tussen 9 en 23 cm liggen om het risico te beperken dat een kind bekneld raakt.



- * Scherm draaiende en bewegende onderdelen af om het risico op beknelling of verdraaiing te voorkomen.
- * Bij gebruik van buizen, kettingen, enz. moeten de openingen ofwel zeer groot ofwel zeer klein zijn om beknelling te voorkomen. De openingen van kettingsystemen moeten bijvoorbeeld kleiner zijn dan 8,6 mm; deze kettingen kunnen net als buizen ook omhuld zijn.

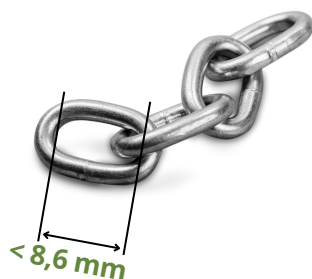

Omhulde ketting

- * Zorg ervoor dat de ruimte tussen de steunvlakken voor de voeten maximaal 3 cm is (behalve bij hangbruggen, waar een grotere opening vereist is).

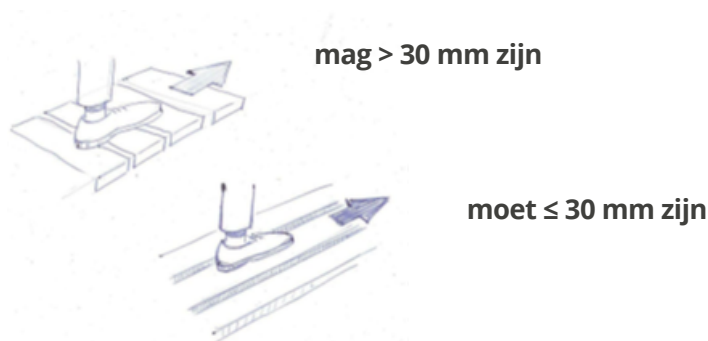

Illustratie: FOD economie

- * Vanaf een hoogte van 1,2 m en in geval van geforceerde beweging (bijvoorbeeld een kind dat van een glijbaan afglijdt), moeten eventuele openingen (bijvoorbeeld tussen het platform en de glijbaan zelf) kleiner zijn dan 8 mm en groter dan 25 mm om beknelling te voorkomen.

b. De schommel

Het schommelrek mag maximaal 2 zitplaatsen hebben.

Sinds oktober 2015 zijn groepsschommels met een vaste metalen stang (waarbij meerdere mensen tegelijk schommelen) verboden.

Verwijder deze onmiddellijk.



Toegestaan

Verboden

GROTE RISICO'S	PREVENTIEVE MAATREGELEN
<p>Vallen</p>	<p>De vrije ruimte rondom de schommel hangt af van de lengte van de ketting en de hoogte van de stoel. Bij het berekenen van de valhoogte moet in dit geval dus rekening gehouden worden met de lengte van de ketting en de hoogte van de stoel.</p> <p>Voorbeeld: als de stoel zich op 50 cm van de grond bevindt en de lengte van de ketting die de stoel met de bovenbalk van het schommelrek verbindt 2 m is, dan is de valhoogte 2,50 m.</p>
<p>Botsen</p>	<p>De zitting van de schommelstoel moet gemaakt zijn van zacht, schokabsorberend materiaal (bijvoorbeeld rubber) om de schade te beperken in geval van een botsing tussen de schommelstoel en het hoofd van een kind.</p>
<p>Knellen (hoofd, arm, been, vinger)</p> 	<p>Kettingopeningen kleiner dan 8,6 mm of omhulde kettingen.</p>

c. De hut/het huis: afgesloten ruimte

GROTE RISICO'S	PREVENTIEVE MAATREGELEN
Toegankelijkheid	<p>Binnenruimte: een volwassene moet naar binnen kunnen om een kind te redden.</p> <p>Besloten ruimte van meer dan 2 m²: 2 onafhankelijke openingen met diameter groter dan 50 cm.</p>
Beknelling 	<p>Er mogen geen uitstekende of scherpe voorwerpen aanwezig zijn. De uiteinden van de buizen moeten gesloten zijn. De patrijspoorten of ramen moeten vrij zijn van beknellingsgevaar.</p>



Speeltoestel in de vorm van een boot

d. De glijbaan

Er zijn in principe twee soorten glijbanen: met toegangsladder of gecombineerde glijbanen (geïntegreerd in een speelplatform).

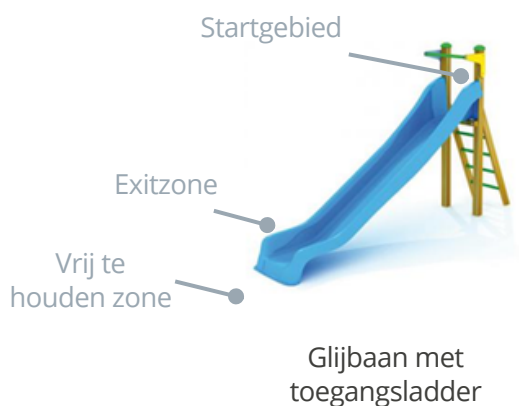

Glijbaan aan speelcombinatie

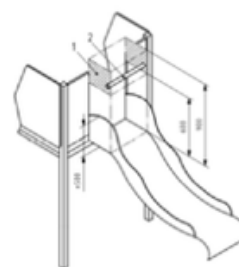

- ✿ Het begin en het einde van de glijbaan moet voldoende horizontaal zijn.
- ✿ Het uiteinde van de glijbaan moet voldoende afgerond zijn (kromtestraal: 150 mm).
- ✿ Vermijd een houten glijbaan.
- ✿ Vermijd direct zonlicht op de glijbaan.



e. Mobiele spellen

GROTE RISICO'S	PREVENTIEVE MAATREGELEN
Botsen 	Elke vorm van botsen of beknelling tijdens het bewegen van het speeltoestel moet worden vermeden.
Beknelling 	Let op de V-vormige openingen of voegen: de voegen tussen de verschillende onderdelen moeten volgens een "sjabloon" worden bepaald.
Verstrikt raken 	Bewegende onderdelen van speelgoed moeten beschermd worden om te voorkomen dat lichaamsdelen van het kind (zoals haar) of kleding erin verstrikt raken.



f. De wip



GROTE RISICO'S	PREVENTIEVE MAATREGELEN
<p>Botsen</p>	<ul style="list-style-type: none"> • Plaats halve autobanden op het punt waar de zitting de grond raakt om de schok op te vangen. • Plaats stangen waar kinderen hun voeten op kunnen zetten, zodat ze tijdens de neergande beweging niet door de plank worden verpletterd.
<p>Beknelling </p>	<ul style="list-style-type: none"> • Scherm het scharnier af om beknelling te voorkomen. • Zorg voor geschikte en veilige handgrepen (zonder risico op beknelling) waar kinderen zich aan kunnen vasthouden. • Beknelling of verplettering moet tijdens de beweging worden voorkomen.

g. Opblaasbare constructies

Opblaasbare constructies (zoals springkastelen) worden soms gebruikt tijdens eenmalige evenementen.

Hoewel deze voorzieningen niet altijd permanent zijn, moeten ze toch voldoen aan de wetgeving inzake speelterreinen.



Dit houdt in:

- Een risicoanalyse uitvoeren vooraleer de structuur toegankelijk te maken voor het publiek.
- De volgende informatie te verstrekken aan de deelnemers (informatie uithangen):
 - Naam of bedrijfsnaam van de organisator/exploitant
 - Adres van de organisator/exploitant
- Om te voldoen aan het Koninklijk Besluit van 25 april 2004 betreffende de organisatie van actieve ontspanningsevenementen.
- Om een inspectie- en onderhoudsplan op te stellen (zie hoofdstuk 10).

Voor meer informatie over opblaasbare constructies heeft de FOD Economie een speciale brochure gepubliceerd (klik op de afbeelding om deze te bekijken):



7 | VLOEROPPERVLAK

- ▶ Zorg ervoor dat er geen risico op uitglijden of struikelen is (geen wortels of stenen die uit de grond steken, eventuele rubberen matten moeten perfect op de grond liggen...).
- ▶ Stabiliseer speeltoestellen (schommels, glijbanen, doelen, enz.). Door ze bijvoorbeeld aan de grond te bevestigen. Bij betonnen funderingen moeten deze in de grond worden ingegraven of voldoende worden afgeschermd.
- ▶ Zorg voor een voldoende zachte ondergrond om valpartijen onder speeltoestellen op te vangen. Asphalt en beton zijn hiervoor ongeschikt. Het gekozen materiaal en de dikte ervan zijn afhankelijk van de valhoogte (h).



Onderstaande tabel bevat de mogelijke vloertypes, oppervlaktes en vrije ruimte rondom het speeltoestel om een val te dempen. Een val van meer dan 3 meter is niet toegestaan.

HOOGTE	BODEMTYPE	MAAK EEN BUFFERZONE VRIJ RONDOM HET SPEL.
< 1m	Verdichte grond mogelijk, gras	1m50
Tussen 1 en 2 meter	Boomschors (20 tot 80 mm) Houtsnippen (5-30 mm) Zand (0,2 - 2 mm) Grind (2-8 mm) } minimale dikte 20 cm /of goedgekeurde rubberen tegels*	Tot een valhoogte van 1,50 m: 1,5 m vrije valoppervlakte Boven 1,50 m: 2/3 van de valhoogte + 0,50 m (3 m op 2,50 m)
Tussen 2 en 3 meter	Hetzelfde, maar met een minimale dikte van 30 cm in plaats van 20 cm of rubberen tegels.	

*Geen openingen tussen de tegels, idealiter geplaatst naast het speelelement en zonder afgeronde hoeken



Schokabsorberende mat voor speelterreinen

8 | VALBEVEILIGING

a. Algemene circulatie binnen de speeltoestellen

Er zijn 3 soorten beveiliging: leuning, vangrail en balustrade.

Voor speeltoestellen lager dan 60 cm zijn leuningen, vangrails of balustrades niet verplicht. Boven deze hoogte moet valbeveiliging worden aangebracht.

LEUNING

- Helpt voorkomen dat je je evenwicht verliest.
- Geplaatst op een hoogte tussen 60 en 85 cm
- Maximale ruimte tussen spijlen: 6 cm

Bijvoorbeeld in een schuine gang of trappenhuis.



VANGRAIL / BALUSTRADE

- Voorkomt dat je valt of erdoorheen glijdt.
- Te gebruiken bij risico op een val van een hoogte van meer dan 60 cm.
- Plaats de horizontale stang op een hoogte tussen 60 en 85 cm.
- Bij valgevaar van 1 tot 2 meter: als de speeltoestellen moeilijk toegankelijk zijn, gebruik dan een vangrail; anders een balustrade.
- Geen enkele aanwijzing om erop te blijven zitten.

Mogelijke openingen in een vangrail/balustrade:

- Als het het hele platform omringt: een opening voor in- en uitgang (opening maximaal 50 cm breed).
- Indien het de toegang tot een constructie omringt: opening van maximaal 50 cm breed voor toegang tot de speeltoestellen.
- Indien de opening bedoeld is voor toegang tot een trap, brug of hellend vlak, mag de opening maximaal 1,20 meter breed zijn, maar niet breder dan de constructie waartoe toegang wordt gegeven.

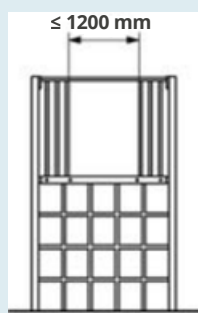

Illustratie: FOD-economie

Plan voldoende veiligheidsafstanden tussen de verschillende speeltoestellen, maar ook tussen de speeltoestellen en andere obstakels (boom, hek, vuilnisbak, enz.).

Een kind kan namelijk een bepaalde afstand van het speeltoestel vallen. De optimale aanbevolen afstand tussen twee objecten is 2,5 meter. Dit is echter afhankelijk van de hoogte van de val.

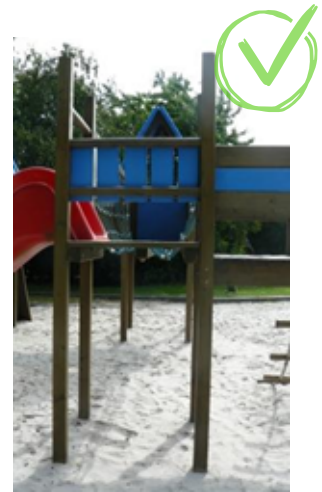

Als de valhoogte 1,5 m is, moet de afstand tussen de elementen minimaal 1,5 m zijn. Als deze valhoogte groter is, moet deze afstand als volgt worden berekend:



Minimale tussenafstand = $(2/3 * \text{valhoogte}) + 0,5 \text{ m}$

Voorbeeld: als het een glijbaan is met een platform van 3 meter hoogte, die naast een schommel staat, dan hebben we: $(2/3 * 3) + 0,5 = 2,5$ meter. De minimale afstand tussen de glijbaan en de schommel moet dus 2,5 meter zijn.

b. De ladder

GROTE RISICO'S	PREVENTIEVE MAATREGELEN
<p>Vallen </p>	<ul style="list-style-type: none"> • Om de stangen gemakkelijker vast te pakken, moeten ze een diameter hebben van 16 tot 45 mm. • De stangen mogen niet draaien. • De ladder moet 9 cm van de wand af staan, zodat de voet er goed op kan worden geplaatst.
<p>Klemmen (hoofd, arm, been, vinger) </p>	<p>De buizen moeten aan de uiteinden gesloten zijn. Er mag geen risico op beknellingen zijn (knopen, veters) aan de verbindingen.</p>
<p>Toegankelijkheid</p>	<p>Een volwassene moet in staat zijn om de ladder te gebruiken om een kind te redden.</p>

9 | VOORZIENINGEN EN AANDACHTSPUNTEN

Het speelterrein is een plek waar kinderen tot rust kunnen komen, waar ze eindelijk kunnen rennen, schreeuwen en hun energie kwijt kunnen. Deze tijd moet ook de gelegenheid bieden voor de begeleiders om even pauze te nemen.

Daarom moet de speeltuin een volkomen veilige plek zijn waar de risico's voor kinderen tot een minimum worden beperkt. Wat betreft het ontwerp van het speelterrein kunnen de volgende maatregelen worden genomen:

- ▶ Plaats een informatiebord bij de ingang of op het speelterrein met de naam en het adres van de exploitant. Hoewel niet verplicht, is het raadzaam om ook een telefoonnummer of e-mailadres te vermelden zodat er, indien nodig, contact kan worden opgenomen.



De tekst moet minimaal in de taal van de regio zijn opgesteld en de pictogrammen moeten duidelijk en begrijpbaar zijn (een voorbeeld vindt u op de volgende pagina).

Waarschuwingen zoals "gebruik op eigen risico" of soortgelijke waarschuwingen zijn verboden.

Speelterrein

VOORBEHOUDEN VOOR KINDEREN VAN 1 TOT 12
JAAR.



Reglement

Niet eten, drinken of
roken...

SPECIFIEKE RISICO'S VERBONDEN AAN HET GEBRUIK VAN
HET SPEELTERREIN.

BEWAKING DOOR _____



Noodnummer en/of wat te doen bij een ongeval?

Naam en adres van de exploitant:
Contact (telefonisch of per e-mail):

- ▶ Plaats borden waarop staat wat wel en niet is toegestaan (bijvoorbeeld: gaan zitten om van de glijbaan af te gaan of niet op de reling klimmen).

Deze borden moeten voor iedereen begrijpelijk zijn: boerderijen die franstalige groepen ontvangen, moeten daarom overwegen de borden te vertalen. Denk eveneens aan de jongste kinderen die nog niet kunnen lezen. Maak voor hen duidelijke tekeningen en pictogrammen.



Staan op schommelen
is verboden.



Ik wacht

Ik klim

Ik glij

Ik ben klaar

Goed zo!

Bron: facebook.com/BadajozInclusivo/

- ▶ Zorg voor zitbanken voor begeleidende volwassenen. De zitbanken moeten zo geplaatst worden dat ze een goed zicht bieden op de speelplek, zodat eventuele problemen zo snel mogelijk kunnen worden opgemerkt. Ze moeten bovendien stabiel zijn en aan de grond bevestigd.

- ▶ Sinds juni 2018 is het gebruik van fytosanitaire middelen verboden binnen een straal van ten minste 10 meter rond een speelterrein.



- ▶ Zorg voor voldoende vuilnisbakken om zwerfvuil te voorkomen. Deze moeten gemakkelijk toegankelijk zijn en valgevaar uitsluiten (een kind mag er niet gemakkelijk op kunnen klimmen).

- ▶ Voorkom dat glas (glas, flessen, enz.) meegebracht wordt naar het speelterrein; gebroken glas vormt een veelvoorkomend risico op snijwonden op speelterreinen.

- ▶ Om hygiënische (uitwerpselen) en veiligheidsredenen wordt aangeraden honden niet op het speelterrein te laten rondlopen.



- ▶ Zorg ervoor dat er geen water op het speelterrein aanwezig is om verdrinkingen te voorkomen.

10 | HET INSPECTIE- EN ONDERHOUDSPLAN

Maak een risicoanalyse op, implementeer preventieve maatregelen en stel een inspectie- en onderhoudsplan op. De exploitant kan de hulp van derden inschakelen om de risicoanalyse uit te voeren.

De instanties die geaccrediteerd zijn om deze analyses uit te voeren, beschikken doorgaans over geschikte meetinstrumenten waarmee bijvoorbeeld gecontroleerd kan worden of de vloer onder de speeltoestellen voldoende schokabsorberend is.

De uitbater is niet verplicht om van deze organisaties gebruik te maken, maar het kan nuttig zijn om de veiligheid te controleren van oude speeltoestellen of speeltoestellen die niet voldoen aan de EN1176-norm.

Het inspectie- en onderhoudsplan maakt het mogelijk om gedurende het hele jaar verschillende elementen te controleren, van zwerfvuil tot meer gedetailleerde jaarlijkse controles (artikel 5 van het Koninklijk Besluit betreffende de exploitatie van spelterreinen).

Het is onderverdeeld in verschillende inspectiechecklists per periode (sjablonen voor checklists zijn beschikbaar in bijlage):

- **Dagelijkse/wekelijkse controles:** hiermee kunnen duidelijke gevaren als gevolg van vandalisme, dieren, weersomstandigheden en slijtage worden opgespoord, en kan worden gecontroleerd op oa. vuil, splinters, losgeraakte of vastzittende onderdelen...
- **Maandelijks/tweemaandelijks onderhoud:** controle van de speeltoestellen en de werking ervan (stabiliteit van de toestellen, verbindingen, bevestigingen), smeren, aandraaien van moeren, enz. Ook de ondergrond kan worden onderhouden (toevoegen van boomschors of grind, egaliseren van de grond, enz.).
- **Jaarlijkse inspectie:** complete revisie van het spelterrein. Reparaties, vervanging van versleten onderdelen, afstelling van speeltoestellen, controle op houtrot, onderhoud/behandeling van hout...

Hiervoor moet op elk apparaat een alfanumerieke identificatiecode (een letter en een cijfer (Bijvoorbeeld: A1, A2, B3) worden aangebracht.

Controleer regelmatig of houten onderdelen vrij zijn van splinters en geen tekenen van rot vertonen, of metalen onderdelen geen tekenen van corrosie (geen roest!) of ruwheid vertonen, of touwen intact zijn (niet gerafeld of versleten), en of geen enkel onderdeel uitstekende of scherpe randen heeft (spijker, bout, punt, enz.).

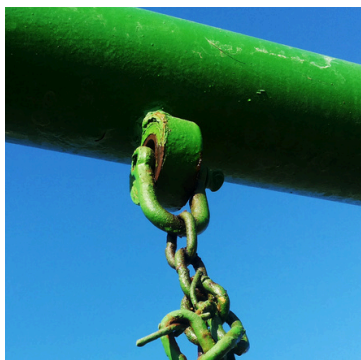

11 | WAT BIJ EEN ONGEVAL?

Meld ernstige incidenten en ongevallen bij de centrale helpdesk voor producten van de FOD Economie via het meldingsformulier dat beschikbaar is via: 

Deze melding leidt niet tot een sanctie, maar stelt de FOD in staat terugkerende problemen of defecte speeltoestellen te signaleren en de nodige maatregelen te nemen om deze te verbeteren.

De exploitant is verantwoordelijk voor het speelterrein. Mocht er desondanks een ongeval plaatsvinden, dan wordt bepaald wie civielrechtelijk aansprakelijk is (art. 1382 e.v. van het Burgerlijk Wetboek).

De volgende administratieve documenten zijn vereist:

- EN 1176-certificaat voor elk onderdeel van de uitrusting (glijbaan, net, brandweerpaal, enz.);
- EN 1177-certificaat voor dempingselementen die op de grond worden geplaatst (steenslag, rubberen tegels, enz.);
- Risicoanalyse;
- De drie checklists van het inspectieplan (zie bijlage).

12 | PREVENT AGRI OP DE BEZOEKBOERDERIJ



Tijdens onze bezoeken aan bezoekboerderijen kunnen wij onafhankelijk advies geven; neem gerust contact met ons op:

Prevent Agri voert een uitgebreide risicoanalyses uit, maar verricht geen controles met behulp van meetinstrumenten en geeft geen conformiteitscertificaten af.

13 | CONCLUSIE

Kortom, speelterreinen zijn een plek waar bezoekers zich kunnen ontspannen. Ze mogen geen bron van extra risico's zijn. Daarom moeten beheerders zich bij de aanschaf van speeltoestellen en het ontwerp van speelterreinen de juiste vragen stellen.

Indien er gekozen worden voor nieuwe speeltoestellen, raden we aan om te kiezen voor speeltoestellen die voldoen aan de EN1176-norm. Als het gaat over een bestaand speelterrein, kan er eventueel een geaccrediteerde instantie ingeschakeld worden om deze te controleren. Minimaal is een risicoanalyse vereist.

Daarnaast zijn de aanleg en het onderhoud van speelterreinen essentiële aspecten voor hun veiligheid. Deze werkzaamheden moeten daarom met zorg worden uitgevoerd.

Belangrijke aandachtspunten bij de installatie en het gebruik van een speelterrein:

- 1 Het kiezen van goede (gestandaardiseerde) speeltoestellen
- 2 Installeer veiligheidsvoorzieningen (vloerbedekking, veiligheidsafstanden, hekken, borden).
- 3 Voer regelmatig inspecties uit.

14 | BIJLAGEN

1 Inspectiechecklist: regelmatige controle

2 Maandelijkse onderhoudschecklist

3 Jaarlijkse inspectiechecklist

4 Meldingsformulier voor incidenten of ernstige ongevallen op een speelterrein



INSPECTIECHECKLIST: REGELMATIGE CONTROLE – SPEELTOESTEL NR. ____

DATUM						Opmerkingen
Reinheid						
Toestand van de bodem (vreemde voorwerpen)						
Staat van de oppervlakken (verf, roest, splinters, enz.)						
Blootliggende funderingen						
Scherpe hoeken						
Ontbrekende onderdelen						
Abnormale slijtage (bewegend onderdeel)						
Dikte van de schokabsorberende bodembedekking						
Structurele integriteit						

MAANDELIJKSE ONDERHOUDSCHECKLIST – SPEELTOESTEL NR. _ _ _ _ _

DATUM					Opmerkingen
Goede werking van het speeltoestel					
Normale slijtage					
Smering, aandraaien van moeren, aanspannen van touwen...					
Stabiliteit					

JAARLIJKSE INSPECTIECHECKLIST – SPEELTOESTEL NR. _____

DATUM	Opmerkingen (overzicht)
Rot	
Corrosie, roest	
Reparaties voltooid	
Wijzigingen of aanpassingen	
Vervanging van onderdelen	